

# Hulk 950

Ref: HULK950

## SISTEMA DE APERTURA PARA PUERTA ENROLLABLE ROLL-UP DOOR OPENING SYSTEM

**3** years  
limited warranty  
años de garantía limitada



SISTEMA DE APERTURA PARA PUERTAS ENROLLABLES

### Información técnica

Alimentación	110V - 60Hz
Tipo de motor	DC 24V
Torque	809 Nm
Potencia	1.250W
Velocidad de apertura	3.5 Rpm
Ciclo / Hora	6 - 8 Máx.
Máximo peso puerta	950 Kg
Tiempo de trabajo	6 min máx.
Temperatura de trabajo	Temperatura ambiente

Motor lateral para cortina enrollable de máximo 950Kg de peso. Ideal para cortinas enrollables de almacenes, centros de distribución y locales comerciales. No necesita resortes de compensación.

### Características

- Engranajes totalmente metálicos
- Alambre del motor 100% de cobre
- Sin necesidad de resortes
- 110V - 60Hz
- Botonera de 3 pasos
- Banderola con reducción por cadena
- Final de carrera por micro - switch

### Incluye



Pulsador



Sistema de transmisión

**access procket95**

### Tecnologías



Engranajes metálicos



Sistema patentado contra ruptura de cadena



Sistema de switch doble, mejor precisión en los límites de carrera



Motor 100% en cobre, soporta hasta 120° de temperatura

### Accesorios opcionales

#### Receptora



**HR42**

Receptora para motores HULK, con 2 controles remotos ALHK4, cuenta con entrada para fotoceldas.

#### fococeldas



**AE25**

Fotoceldas para motores HULK, fácil conexión a la receptora HR42.

#### Cadena



**CH1**

Un metro de cadena adicional.

#### Freno paracaídas



**CSB4/CSB9**

Freno paracaídas para motores de 400Kg y 900Kg.

#### Lámpara LED



**FK825265**

Lámpara universal 85 - 265V AC o 12 - 24V AC/DC

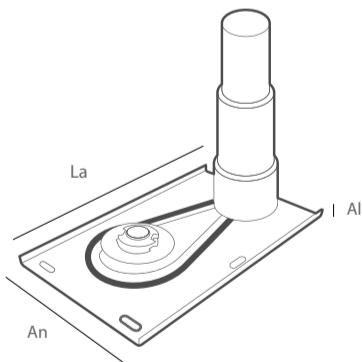

### MEDIDAS BASE

LARGO	ANCHO	ALTO	PESO
40.0 cm	40.0 cm	9.5 cm	31.0 Kg

### MEDIDAS PRODUCTO

LARGO	ANCHO	ALTO	PESO
22.0 cm	16.0 cm	52.0 cm	13.4 Kg

### DATOS LOGÍSTICOS

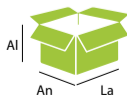

**MEDIDAS CAJA INDIVIDUAL** x 1PCS/Código x 1Und

LARGO	ANCHO	ALTO	PESO
64.0 cm	42.0 cm	33.0 cm	45.0 Kg