

MANUAL DE USUARIO

Fotoceldas

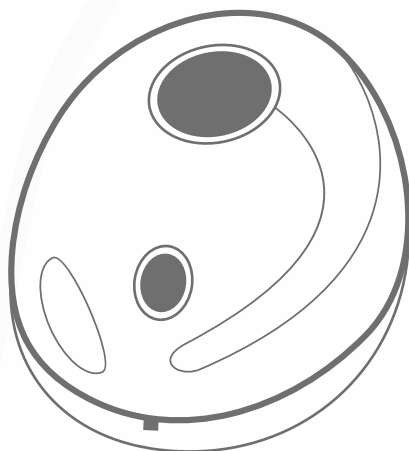

accesseye 20

ADVERTENCIA

Por favor lea el manual detenidamente antes de la instalación el uso del producto. La instalación de su nueva puerta debe ser realizada por una persona técnicamente calificada o licenciada. Tratar de instalar o reparar el motor sin tener la calificación técnica puede resultar en severas lesiones personales, muerte y/o daños a la propiedad.

MANUAL DE USUARIO

FOTOCELDAS

FICHA TÉCNICA

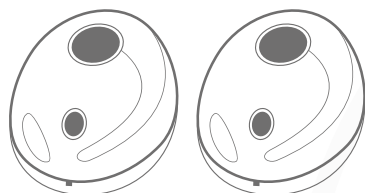

Tecnología	IR
Campo de alcance	15 m
Frecuencia	1.92 KHz
Alimentación	12/24V DC/AC
Longitud de onda	940nm
Temperatura de funcionamiento	-20° C a 70° C
Salida relé	1A max 36V
Dimensiones	48x76x21mm

POTENCIA 12/24V

En caso de usar 2 pares de fotoceldas, ubique los dispositivos como se muestra en la gráfica.

Nota: se debe respetar la altura y la dirección: el L.E.D. OFF en el receptor se apagará una vez efectuada la alineación.

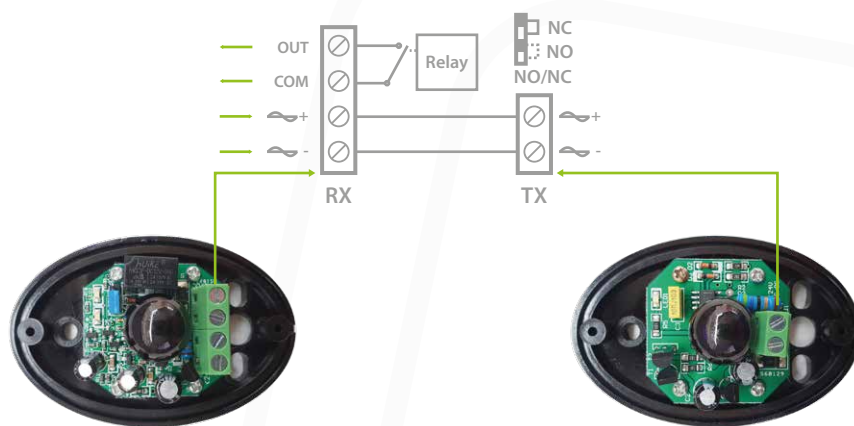

Recomendaciones de instalación

- Para mejorar la detección del vehículo coloque las fotoceldas entre 70cm y 100cm de altura con respecto al suelo.
- El par de fotoceldas deben estar alineadas y a la misma altura.
- Primero se instala la fotocelda receptora (TX) y luego la emisora de señal (RX).
- Cuando estén alineadas correctamente la receptora emitirá una señal de luz.

ATENCIÓN

Si las fotoceldas están instaladas una muy cerca de la otra, esto generara un error en la recepción del haz de luz., debe retirarlas por lo menos un metro y volver a verificar su correcto funcionamiento.

Medidas

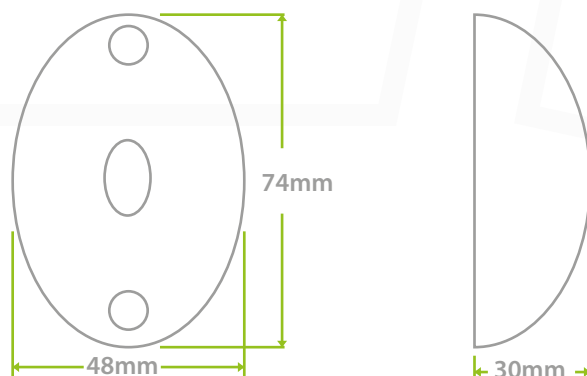

Garantía limitada

Todo componente consumible tiene una garantía de 3 meses, los elementos que encontramos en estas condiciones son: Rodamientos, escobillas, interruptores, retenedores, empaques, batería de controles... Etc., estos repuestos no serán cubiertos por garantía después de los 3 meses de operación se considera desgaste normal por uso.

Se manejan 3 años de garantía para el cumplimiento de este tiempo, se requiere realizar un mantenimiento preventivo una vez al año con esto hacer la extensión al año siguiente, el no cumplimiento de los mantenimientos finaliza la extensión de los años siguientes de garantía.

Requisitos para la garantía

- 1 El producto debió ser adquirido a través de una de nuestras tiendas o distribuidores autorizados.
- 2 Con el fin de procesar cualquier reclamo de garantía, será necesario que el consumidor final o distribuidor presente ante el Centro de Servicio Corporativo (CSC) y/o Centro de Servicio Autorizado (CSA), el producto con el defecto y la copia de la factura original de compra de este. Estos documentos serán necesarios para que el Centro de Servicio pueda iniciar los trámites del reclamo de garantía.
- 3 El producto no puede tener evidencias de haber sido destapado, intervenido o manipulado por personal no autorizado.
- 4 El producto debió ser instalado por personal autorizado. En caso de daño por mala instalación la garantía no aplicará.
- 5 El cliente debe solicitar su respectivo mantenimiento preventivo el cual será brindado exclusivamente por personal autorizado. Si el equipo sufre daños por falta de mantenimiento la garantía no será otorgada y el cliente deberá cancelar el valor de la reparación o repuesto(s) requerido(s).
- 6 Los equipos requieren mantenimiento preventivo una vez al año para hacer la extensión de garantía al año siguiente.

Tiempos de garantía



Garantía para equipos

Accessmatic otorga 3 años de garantía en sus productos los cuales se distribuyen de la siguiente forma:



Motorreductores

si el motorreductor del equipo adquirido por el cliente presenta algún daño por defectos de fábrica o desajuste interno detectado a la hora de instalar el equipo.

H. Ujueta o el representante de la marca en cada país, reemplazara las piezas requeridas o en su defecto el motorreductor sin costo alguno.



Parte eléctrica

en la línea accessmatic la garantía de 3 años abarca tarjetas y partes eléctricas, H. Ujueta o el representante de la marca en cada país, se compromete a reemplazar o reparar cualquier parte que presente fallas debido a daños por defectos de fábrica.



Controles remotos

Los controles remotos tienen una garantía de 1 año para defectos de fabricación.



Baterías

Las baterías son consideradas piezas de desgaste por lo cual tienen una garantía de 6 meses, teniendo en cuenta que la falla que presente el accesorio sea relacionada a un defecto de fábrica.



Consumibles

Los componentes considerados consumibles cuentan con 3 meses de garantía.

Cualquier reparación correctiva en partes mecánicas tendrá garantía de 3 meses y eléctricas de 1 mes, (No aplica para reparaciones hechas por alguien diferente al personal de H. Ujueta o el representante de la marca en cada país, así como daños por uso incorrecto, alteraciones, abuso, desgaste natural o accidentes)

Garantía para repuestos y accesorios

Tipo de repuesto	Sin instalación	Especialista Accessmatic Certificado (instalador)
Tarjetas electrónicas internas.	30 días	180 días
Motores internos.	30 días	180 días
Baterías de respaldo, lámparas	180 días	N.A
Centrales*, fotoceldas, receptoras sensores, frenos paracaídas, camaras y/o controles.	1 año	N.A
Resortes de torsión, herrajes, bisagras, guías, barras de torsión y cremalleras.	30 días	N.A
Componentes electrónicos, interruptores y demás repuestos, selectores y/o cerraduras	30 días	N.A

* Tarjetas electrónicas que se venden con cubierta y transformador incluidos.

Condiciones para hacer efectiva la garantía:

1. Para acceder a la garantía de los repuestos instalados o vendidos por un distribuidor autorizado deben presentar factura y orden de trabajo con la cual quedo registrado el ingreso anterior.
2. La garantía está sujeta a la revisión técnica por parte del centro de servicio para determinar el fallo.

Servicio especial

- Accessmatic requiere en sus productos 1 mantenimiento preventivo anual en los centros de servicio autorizados.
- Se debe realizar una revisión 30 días después de la instalación para verificar el funcionamiento del producto en el sitio de instalación, garantizando las condiciones de uso.
- Si durante los primeros 5 días después de la compra el equipo presenta fallas en su funcionamiento que se relacionen a defectos de fábrica el producto se le otorgará GARANTIA 5D lo que permitirá reemplazar el equipo por uno nuevo. en este lapso de estos 5 días hábiles el cliente debe hacer llegar el producto al centro de servicio más cercano o solicitar la recolección a través de fixer.com.-co. Para más detalles consulte en la página la política de garantías de la GARANTIA 5D.

Consideraciones especiales

- Los mantenimientos o visitas que ofrece Accessmatic en instalaciones no incluyen los viáticos requeridos para llegar al sitio donde se encuentra operando el equipo. Dichos viáticos deberán ser asumidos por el cliente.
- Cualquier mantenimiento deberá ser realizado por personal autorizado de H. Ujueta o el representante de la marca en cada país, por lo cual es necesario que el cliente instale el producto con instaladores o distribuidores autorizados, de no ser así el beneficio no será suministrado.
- Los distribuidores autorizados de Accessmatic se encuentran en facultad de prestar los servicios de mantenimiento.

Causales de negación de garantía

- Cuando se evidencie daños por descargas eléctricas o rastros de corto circuito por variaciones de voltaje en obra, las cuales afecten directamente su central de mando o componentes eléctricos.
- El equipo sufra daños debido a una mala instalación la cual haya afectado partes mecánicas o estéticas del equipo.
- Se evidencie que el producto fue puesto a realizar trabajos para los cuales no fue diseñado, dando como resultado una avería parcial en el equipo.
- Daños ocasionados por accidentes o factores externos que afecten el normal funcionamiento del equipo.
- El equipo presente problemas de recepción por interferencia causada por antenas u objetos que aislen la recepción del equipo.
- Se evidencie falla por falta de mantenimiento preventivo es causal de negación de garantía ya que el cliente debe cumplir con las recomendaciones de mantenimiento suministrada por el instalador autorizado.
- Cuando el equipo no cuente con los mantenimientos preventivos anuales.

accessmatic
Opening your life